

# KRD-2600

รหัสรุ่น Model code  
KRD-2600

เจาะ	ตีปเกลียว	คว้าน	เฟาเวอร์ฟีด
Drilling	Tapping	Boring	Power feed

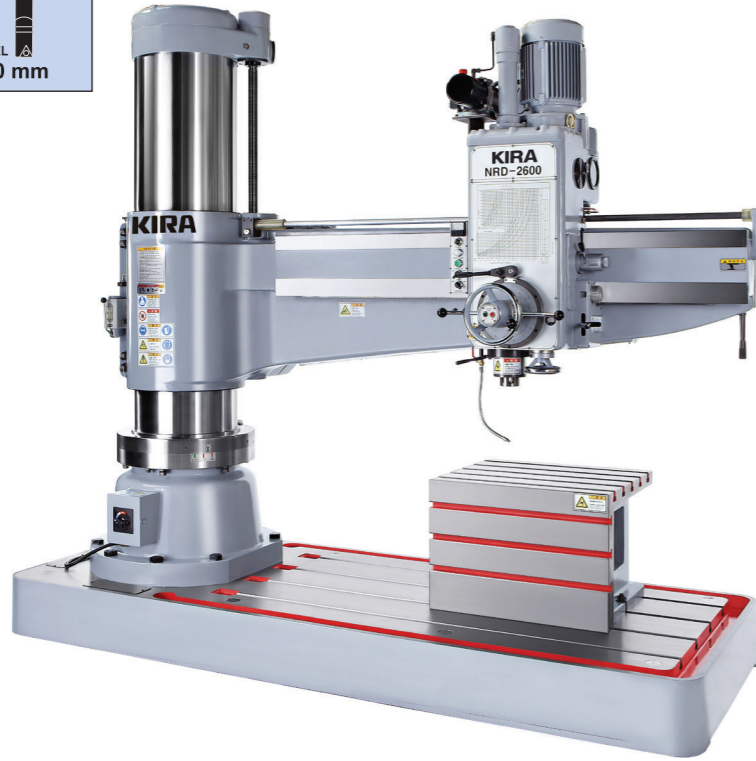

## KRD-2600 ขนาดเครื่อง / Machine dimension

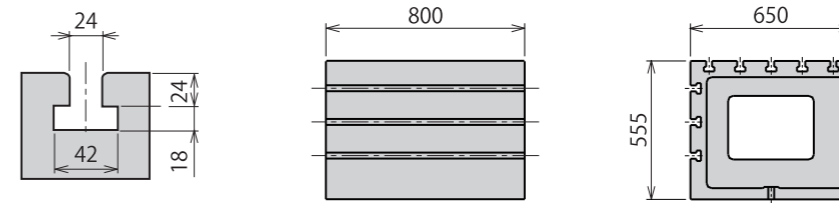
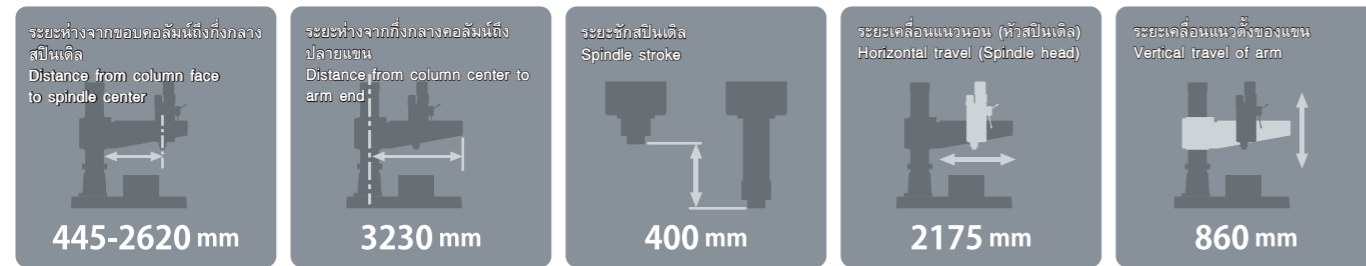
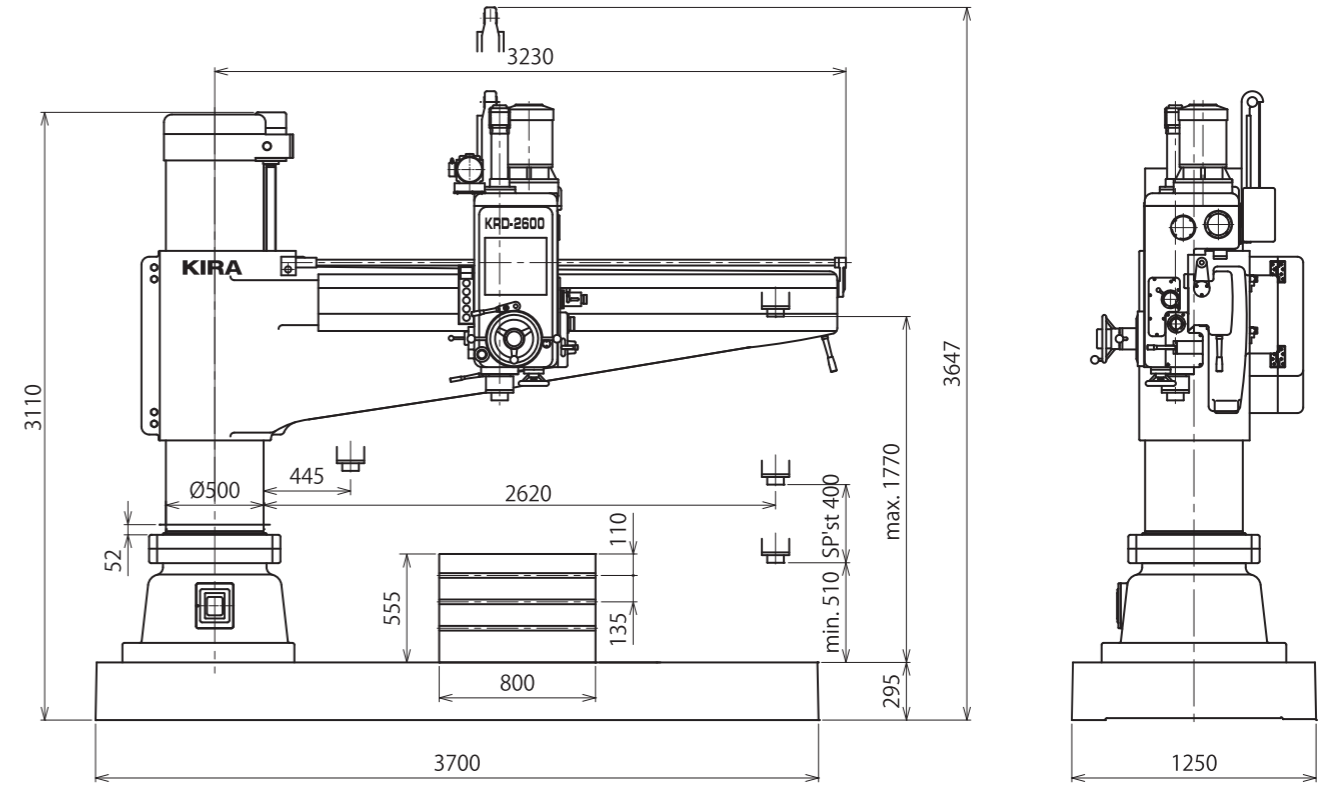

ช่องตัว T / T slot

แผ่นวางชิ้นงาน / Work table

หน่วย : มม. / Unit : mm

## ข้อมูลจำเพาะ / Specification

รายการ / Item	รุ่น / Model	KRD-2600		
สมรรถนะ Capacity	ขนาดการเจาะ (มม.)	เหล็ก / Steel 75	เหล็กหล่อ / Cast iron 90	
	ขนาดการตีปเกลียว (มม.)	เหล็ก / Steel M60	เหล็กหล่อ / Cast iron M80	
	ขนาดการคว้าน (มม.)	เหล็ก / Steel 220	เหล็กหล่อ / Cast iron 280	
	ระยะห่างจากขอบคอลัมน์ถึงกึ่งกลางสปินเดิล (มม.)	ต่ำสุด	445	
		สูงสุด	2620	
	ระยะห่างจากกึ่งกลางคอลัมน์ถึงปลายแขน (มม.)		3230	
สปินเดิล Spindle	ระยะห่างจากแผ่นฐานถึงปลายสปินเดิล (มม.)	ต่ำสุด	510	
		สูงสุด	1770	
	เทเปอร์	Taper MT 5		
	เส้นผ่านศูนย์กลางของสปินเดิล/ควิล	สปินเดิล / Spindle 85      ควิล / Quill 110		
	ระยะชักสปินเดิล (มม.)	400		
	หมายเลขความเร็วสปินเดิล (ระดับ)	16		
	ความเร็วสปินเดิล (min <sup>-1</sup> )	50 Hz    18, 25, 33, 46, 62, 83, 116, 158, 200, 270, 370, 500, 690, 940, 1283, 1730 60 Hz    22, 30, 40, 55, 75, 100, 140, 190, 240, 325, 445, 600, 830, 1130, 1540, 2080		
	จำนวนการป้อนสปินเดิล (ระดับ)	12		
การป้อนส่งต่อรอบ (มม./รอบ)	0.04, 0.06, 0.08, 0.11, 0.15, 0.21, 0.29, 0.39, 0.52, 0.71, 0.97, 1.33			

รายการ / Item	รุ่น / Model	KRD-2600	
หัวสปินเดิล Spindle head	ระยะเคลื่อนแนวนอน (มม.)	Horizontal travel (mm) 2175	
	ความสูงสูงสุดจากพื้นถึงส่วนบนสุดของหัว (มม.)	Max. height floor to top of head (mm) 3647	
คอลัมน์ • อาร์ม Column • Arm	เส้นผ่านศูนย์กลางปลอกคอลัมน์ (มม.)	Column sleeve diameter (mm) φ 500	
	ระยะเคลื่อนแนวตั้งของแขน (มม.)	Vertical travel of arm (mm) 860	
แผ่นวางชิ้นงาน / Work table	ขนาดแผ่นวางชิ้นงาน (มม.)	Size of working surface (mm) 800×650	
	ขนาดมอเตอร์หลัก (kW)	Main motor (kW) 7.5	
มอเตอร์ Motor	มอเตอร์เคลื่อนแขนในแนวตั้ง (kW)	Arm vertical moving motor (kW) 3.7	
	มอเตอร์แคลมป์ (kW)	Clamping motor (kW) 1.5	
	มอเตอร์ปั๊มน้ำหล่อเย็น (W)	Coolant pump motor (W) 100	
	เฟาเวอร์ฟีด (W)	Power ejecting pack (W) 400	
	ขนาดเครื่อง Machine dimension	ความสูงจากพื้นถึงฝ้าปิดคอลัมน์ (มม.)	Height of floor to column cap (mm) 3110
	ขนาดฐาน (มม.)	Base size (mm) 3700×1250×295	
	น้ำหนักเครื่อง (กก.)	Machine mass (kg) 9500	