

KTV-2

รหัสรุ่น Model code
KTV-2



ตีเกลียวเท่านั้น	แบบเพาเวอร์ฟีด	แบบอัตโนมัติ
Only Tapping	Power feed type	Automatic type

- ขนาดการตีเกลียวตั้งแต่ M4 ถึง M16
- Tapping capacity from M4 to M16



KTV-2 ขนาดเครื่อง / Machine dimension

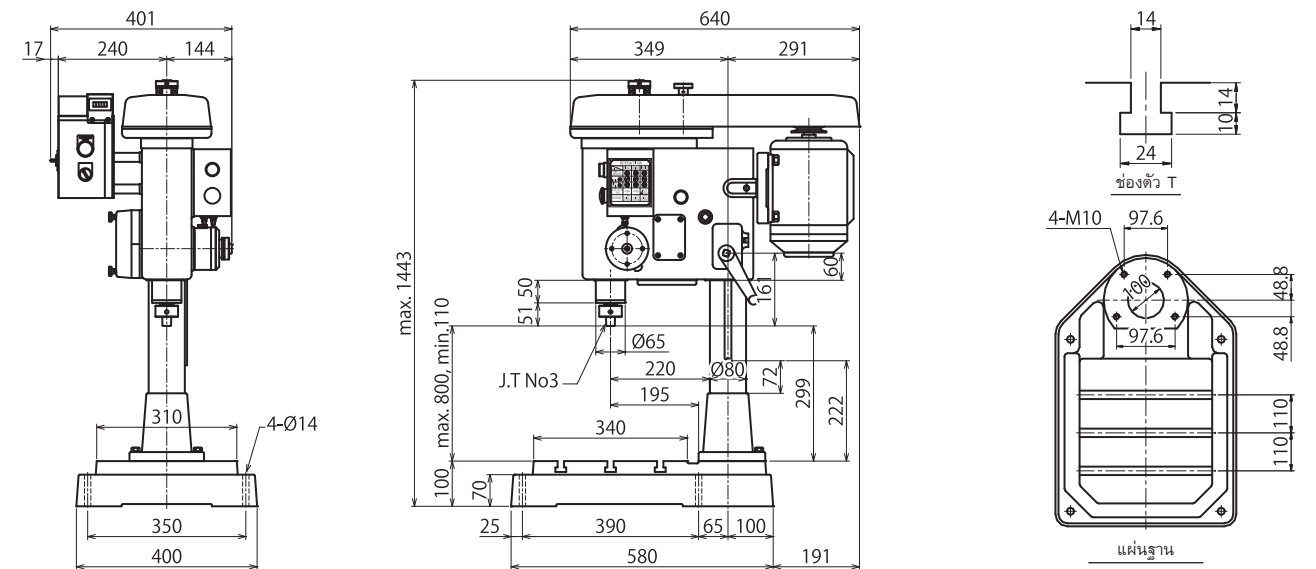

ข้อมูลจำเพาะ / Specification

รายการ / Item	รุ่น / Model	KTV-2
สมรรถนะ Capacity	การหมุน (มม.) Swing (mm)	390
	ขนาดการตีเกลียว (มม.) Tapping capacity (mm)	M4 - M16
	ระยะห่างจากแผ่นฐานถึงปลายสปีนเดิล (มม.) Distance from base plate to spindle end (mm)	Max. 800
สปีนเดิล Spindle	เทเปอร์ (มม.) Taper (mm)	JT 3
	ระยะชักสปีนเดิล (มม.) Spindle stroke (mm)	65
	ความเร็วสปีนเดิล Spindle speed	Spindle speed
60 Hz: 220 / 360 / 520 / 710		

หน่วย : มม. / Unit : mm

รายการ / Item	รุ่น / Model	KTV-2
ระยะพิตช์ที่เลือกได้ Available feeding pitches	คู่มือพิตช์ที่กำหนดประกอบมาเป็นอุปกรณ์เสริมมาตรฐาน A pair of specified pitch gear is assembled as standard accessory	พิตช์เมตริก มม. Metric pitch mm: 0.5 / 0.7 / 0.75 / 0.8 / 0.9 / 1.0 1.25 / 1.5 / 1.75 / 2.0
	*ระยะการจับของหัวจับดอกตีเกลียว: M4-M16 *The chucking capacity of tap chuck: M4-M16	เกลียวต่อนิ้ว Threads per inch: 32 / 28 / 24 / 20 / 19 / 18 16 / 14 / 12
หัวสปีนเดิล / Spindle head	ระยะเคลื่อนที่ของชุดหัวสปีนเดิล (มม.) Vertical travel (mm)	690
คอลัมน์ / Column	เส้นผ่านศูนย์กลางปลอกคอลัมน์ (มม.) Column sleeve diameter (mm)	80
แผ่นฐาน / Base plate	ขนาดแผ่นวางชิ้นงาน (มม.) Size of working surface (mm)	310 x 340
มอเตอร์ / Motor	ขนาดมอเตอร์หลัก Main motor	0.75 kW - 6P
ขนาดเครื่อง Machine dimension	ความสูงเครื่อง (มม.) Machine height (mm)	1440
	ขนาดแผ่นฐาน (มม.) Base plate size (mm)	400 x 580 x 70
	น้ำหนักเครื่อง (กก.) Machine mass (Kg)	181