

# KRDG-420P

รหัสรุ่น Model code  
KRDG-420P-R750W6P380V

เจาะ DRILLING  
FC200  
4 - 19 mm



เจาะอย่างเดียว	เฟาเวอร์พีด	แบบตั้งโต๊ะ
Only Drilling	Power feed	Bench type

- เฟาเวอร์พีดช่วยให้ใช้งานได้ง่าย ไม่ซับซ้อน
- มาพร้อมสปินเดิลและปลอกแร็คที่มีความแข็งแรงสูง
- Power feed is easy to operate by simple action.
- Equipped with high rigid spindle and rack sleeve.

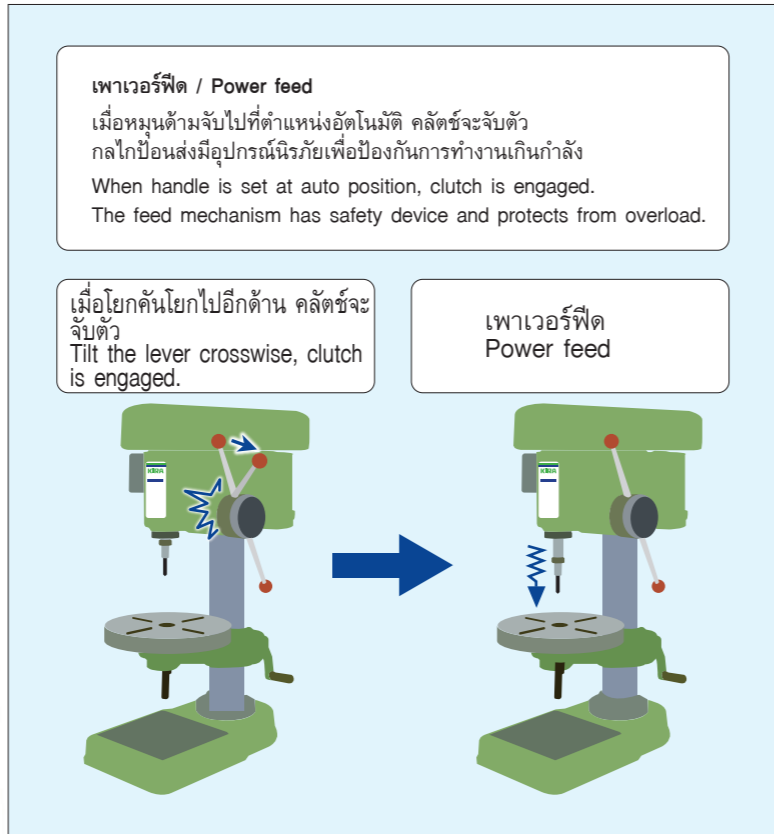

เฟาเวอร์พีด Power feed	มอเตอร์ Motor 380V,0.75kW-6P	เทเปอร์ Taper MT 3	สายพานวี V belt A-34, A-27
------------------------	---------------------------------	-----------------------	-------------------------------



พูลเลย์ / Pulley

## ข้อมูลจำเพาะ / Specification

รายการ / Item	รุ่น / Model	KRDG-420P		
สมรรถนะ Capacity	การหมุน (มม.) Swing (mm)	420		
	ขนาดการเจาะ (มม.) Drilling capacity (mm)	S45C	4 - 16	
		FC200	4 - 19	
	ขนาดการต๊าปเกลียว (มม.) Tapping capacity (mm)	S45C	—	
		FC200	—	
ระยะห่างจากแผ่นวางชิ้นงานถึงปลายสปินเดิล (มม.) Distance from table top to spindle end (mm)	485			
ระยะห่างจากแผ่นฐานถึงปลายสปินเดิล (มม.) Distance from base plate to spindle end (mm)	720			
สปินเดิล Spindle	เทเปอร์ Taper	MT 3		
	ระยะชักสปินเดิล (มม.) Spindle stroke (mm)	เจาะ / Drilling	แมนนวล / Manual : 120      เฟาเวอร์พีด / Power feed : 115	
		ต๊าปเกลียว / Tapping	—	
	ความเร็วสปินเดิล (min <sup>-1</sup> ) Spindle speed (min <sup>-1</sup> )	50 Hz	170 / 250 / 420 / 950 / 1150 / 1750	
		60 Hz	200 / 300 / 500 / 1150 / 1400 / 2100	
การป้อนส่งตอรอบ (มม./รอบ) Feeds per revolution (mm/rev.)	0.07 / 0.11 / 0.16 / 0.24			

## KRDG-420P ขนาดเครื่อง / Machine dimension

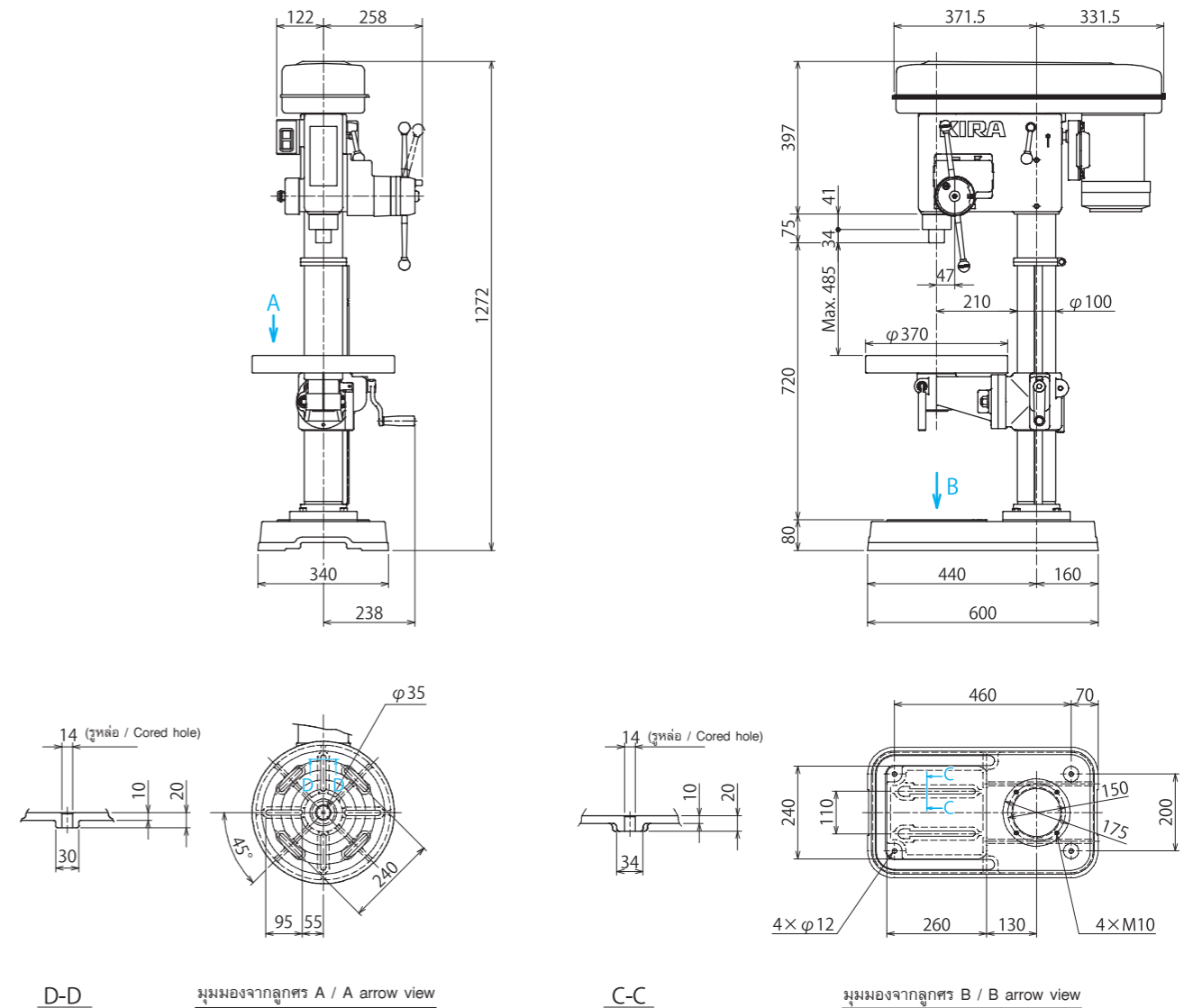

หน่วย : มม. / Unit : mm

รายการ / Item	รุ่น / Model	KRDG-420P	
คอลัมน์ / Column	เส้นผ่านศูนย์กลางปลอกคอลัมน์ (มม.) Column sleeve diameter (mm)	φ 100	
แผ่นวางชิ้นงาน / Table	ขนาดแผ่นวางชิ้นงาน (มม.) Table size (mm)	φ 370	
	ระยะเคลื่อนที่ของแผ่นวางชิ้นงาน (มม.) Vertical travel (mm)	425	
ฐาน / Base	ขนาดแผ่นฐาน (มม.) Base plate size (mm)	340×600	
มอเตอร์ / Motor	ขนาดมอเตอร์หลัก Main motor	0.75 kW 6P	
ขนาดเครื่อง Machine dimension	ความสูงเครื่อง (มม.) Machine height (mm)	1272	
	น้ำหนักเครื่อง (กก.) Machine mass (kg)	145	
อื่นๆ Others	แหล่งจ่ายไฟ (โวลต์) Power supply (V)	380	
	สายพานวี V belt	A-34, A-27	