

# KRTG-420

รหัสรุ่น Model code  
KRTG-420-R750W4P380V

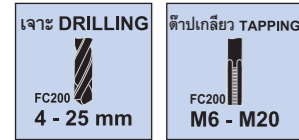

เจาะและตีเกลียว	เฟาเวอร์พีด	แบบตั้งโต๊ะ
Drill. and Tap.	Power feed	Bench type

- สามารถปรับเฟาเวอร์พีดสำหรับการเจาะได้ 3 ระดับด้วยสัมผัสเดียว
- สามารถตั้งความเร็วสปีด 8 ระดับได้โดยการเปลี่ยนเกียร์
- มาพร้อมสปีดและปลอกแร็คที่แข็งแรง
- เหมาะสำหรับการทำงานนอกประจักษ์เพราะรวมทั้งการเจาะแบบเฟาเวอร์พีดและการตีเกลียวแบบแมนนวลไว้ด้วยกัน
- มอเตอร์ได้รับการออกแบบเป็นพิเศษเพื่อให้ทนต่อการหมุนซ้ำๆ ได้สูงสุด
- กลไกป้องกันมีอุปกรณ์รั้งเพื่อป้องกันการทำงานเกินกำลัง
- The 3 steps of drilling power feed can be changeable by one touch operation.
- The 8 steps spindle speeds can be set by gear shiftings.
- Equipped with rigid spindle and rack sleeve.
- It is useful for multipurpose work combined power feed drilling and manual tapping.
- The motor is specially designed to stand for reciprocal rotation to the full extent.
- The feed mechanism has safety device to protect from overloading.

## เฟาเวอร์พีด / Power feed



## ตีเกลียว / Tapping



## สวิตช์เท้าเหยียบ (อุปกรณ์เสริม) / Foot switch (Option)

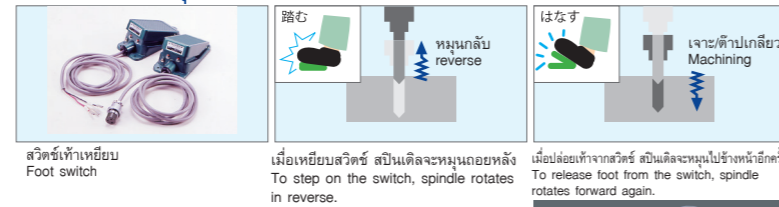

## KRTG-420 ขนาดเครื่อง / Machine dimension

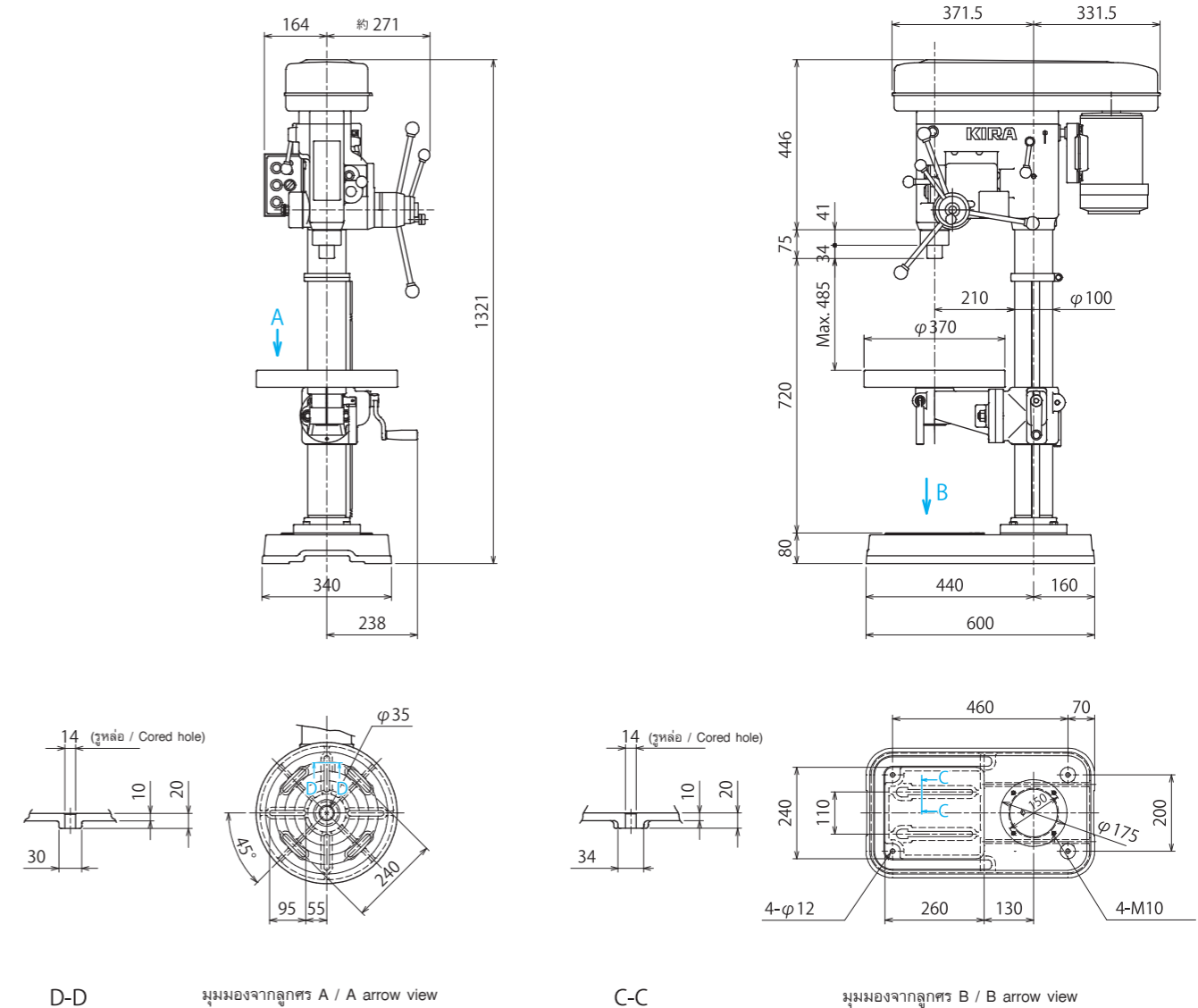

หน่วย : มม. / Unit : mm

## ข้อมูลจำเพาะ / Specification

รายการ / Item	รุ่น / Model	KRTG-420		
สมรรถนะ Capacity	การหมุน (มม.) Swing (mm)	420		
	ขนาดการเจาะ (มม.) Drilling capacity (mm)	S45C	4 - 20	
		FC200	4 - 25	
	ขนาดการตีเกลียว (มม.) Tapping capacity (mm)	S45C	M6 - M16	
		FC200	M6 - M20	
ระยะห่างจากแผ่นวางชิ้นงานถึงปลายสปีด (มม.) Distance from table top to spindle end (mm)		485		
ระยะห่างจากแผ่นฐานถึงปลายสปีด (มม.) Distance from base plate to spindle end (mm)		720		
สปีด Spindle	เทเปอร์ Taper	MT 3		
	ระยะชักสปีด (มม.) Spindle stroke (mm)	เจาะ / Drilling	120	
		ตีเกลียว / Tapping	115	
	ความเร็วสปีด (min <sup>-1</sup> ) Spindle speed (min <sup>-1</sup> )	50 Hz	ต่ำ / Low	90 / 140 / 225 / 375
			สูง / High	295 / 475 / 760 / 1280
		60 Hz	ต่ำ / Low	106 / 170 / 270 / 450
สูง / High			355 / 570 / 920 / 1540	
การป้อนส่งต่อรอบ (มม./รอบ) Feeds per revolution (mm/rev.)		0.09 / 0.13 / 0.19 (3 ระดับ / 3 steps)		

รายการ / Item	รุ่น / Model	KRTG-420
คอลัมน์ / Column	เส้นผ่านศูนย์กลางปลอกคอลัมน์ (มม.) Column sleeve diameter (mm)	$\phi 100$
แผ่นวางชิ้นงาน / Table	ขนาดแผ่นวางชิ้นงาน (มม.) Table size (mm)	$\phi 370$
	ระยะเคลื่อนที่ของแผ่นวางชิ้นงาน (มม.) Vertical travel (mm)	425
ฐาน / Base	ขนาดแผ่นฐาน (มม.) Base plate size (mm)	340 x 600
มอเตอร์ / Motor	ขนาดมอเตอร์หลัก Main motor	0.75 kW 4P
ขนาดเครื่อง Machine dimension	ความสูงเครื่อง (มม.) Machine height (mm)	1321
	น้ำหนักเครื่อง (กก.) Machine mass (kg)	170
อื่นๆ Others	แหล่งจ่ายไฟ (โวลต์) Power supply (V)	380
	สายพาน V belt	A-40