

# KTV-3

รหัสรุ่น Model code  
KTV-3



ตีเกลียวเท่านั้น	แบบเพาเวอร์ฟีด	แบบอัตโนมัติ
Only Tapping	Power feed type	Automatic type

- ขนาดการตีเกลียวตั้งแต่ M10 ถึง M30
- Tapping capacity from M10 to M30



## KTV-3 ขนาดเครื่อง / Machine dimension

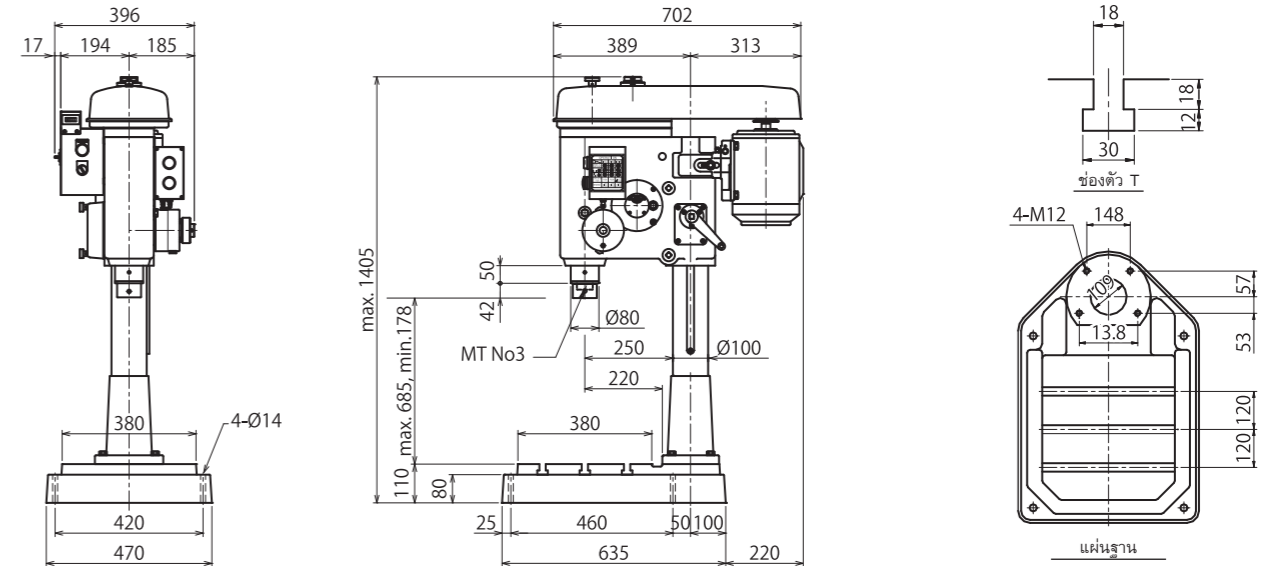

## ข้อมูลจำเพาะ / Specification

รายการ / Item	รุ่น / Model	KTV-3	
สมรรถนะ Capacity	การหมุน (มม.) Swing (mm)	440	
	ขนาดการตีเกลียว (มม.) Tapping capacity (mm)	M10 - M30	
	ระยะห่างจากแผ่นฐานถึงปลายสปีนเดิล (มม.) Distance from base plate to spindle end (mm)	Max. 685	
สปีนเดิล Spindle	เทเปอร์ (มม.) Taper (mm)	MT 3	
	ระยะชักสปีนเดิล (มม.) Spindle stroke (mm)	75	
	ความเร็วสปีนเดิล Spindle speed	50 Hz	60 / 95 / 150 / 237
60 Hz			71 / 112 / 180 / 280

หน่วย : มม. / Unit : mm

รายการ / Item	รุ่น / Model	KTV-3	
ระยะพิตช์ที่เลือกได้ Available feeding pitches	คู่มือพิตช์ที่กำหนดประกอบมาเป็นอุปกรณ์เสริมมาตรฐาน A pair of specified pitch gear is assembled as standard accessory	พิตช์เมตริก มม. Metric pitch mm	0.7 / 0.75 / 0.8 / 0.9 / 1.0 / 1.25 1.5 / 1.75 / 2.0 / 2.5 / 3.0 / 3.5
	*ระยะการจับของหัวจับดอกตีเกลียว: M10-M30 *The chucking capacity of tap chuck: M10-M30	เกลียวต่อนิ้ว Threads per inch	28 / 24 / 20 / 19 / 18 / 16 / 14 13 / 12 / 11 / 10 / 8
หัวสปีนเดิล / Spindle head	ระยะเคลื่อนที่ของชุดหัวสปีนเดิล (มม.) Vertical travel (mm)	507	
คอลัมน์ / Column	เส้นผ่านศูนย์กลางปลอกคอลัมน์ (มม.) Column sleeve diameter (mm)	100	
แผ่นฐาน / Base plate	ขนาดแผ่นวางชิ้นงาน (มม.) Size of working surface (mm)	380×380	
มอเตอร์ / Motor	ขนาดมอเตอร์หลัก Main motor	1.5 kW - 6P	
ขนาดเครื่อง Machine dimension	ความสูงเครื่อง (มม.) Machine height (mm)	1405	
	ขนาดแผ่นฐาน (มม.) Base plate size (mm)	470×635×80	
	น้ำหนักเครื่อง (กก.) Machine mass (Kg)	254	